

Pour lundi

02/12	Géographie : La Haute Savoie. Géométrie : les droites perpendiculaires. Faire signer le cahier bleu, de liaison et le fichier de géométrie.
-------	---

Pour mardi

03/12	Grammaire : Les pronoms complément d'objet
-------	--

Pour mardi

10/12	Poésie La lune (Maurice Carême) ou Terre Lune (Boris Vian).
-------	---

Journée du vendredi 29 novembre CM1

- Correction de la dictée et dictée de mots utiles.
- **Mathématiques** : Numération : millier ... ; Les droites perpendiculaires.
- **Grammaire** : Le pronom complément d'objet.
- **Informatique** : Traitement de textes.
- **Lecture orale**
- **Musique** : Percussions.

✂

G6. Le verbe et ses compléments (2)

On peut remplacer le **GN complément du verbe** par **un pronom personnel**.

Les compléments du verbe qui **suivent directement** le verbe peuvent être remplacés par **le, la, les, l'**. Le pronom personnel se place **avant** le verbe.

*Il met la table. → Il **la** met. / Elle écoute la radio. → Elle **l'**écoute.*

Les compléments du verbe **introduits par une préposition** peuvent être remplacés par les pronoms **lui, leur, en, y** placés **avant** le verbe ou **elle(s), lui, eux** placés **après** la préposition.

*Tu parles à Mathieu. → Tu **lui** parles. / Tu parles de Mathieu. → Tu parles **de lui**.*

⚠ Il ne faut pas confondre les pronoms personnels *le, la, les, l'* et *leur* avec les déterminants *le, la, les, l'* et *leur* qui accompagnent les noms.

Droites perpendiculaires

- Deux droites sont perpendiculaires si elles se coupent en formant un angle droit.
- Les quatre angles qu'elles forment sont droits.
- « La droite a est perpendiculaire à la droite b . »
ou
« Les droites a et b sont perpendiculaires. »



Utilise l'équerre et la règle.



Pour tracer une droite perpendiculaire à une autre droite

■ Si le point A est sur la droite d

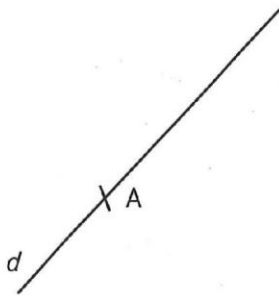

1.

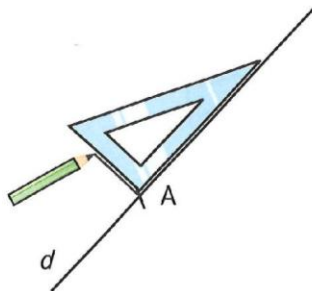

2.

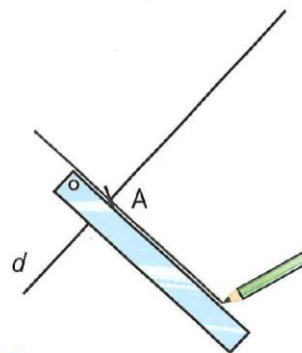

3.

■ Si le point A n'est pas sur la droite d

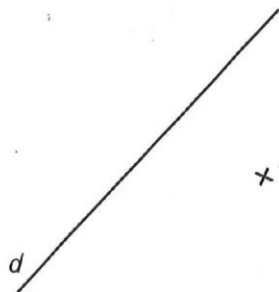

1.

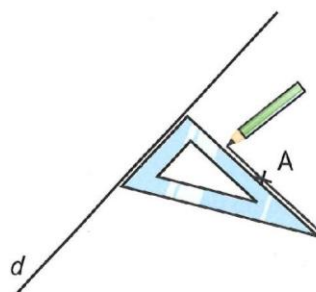

2.

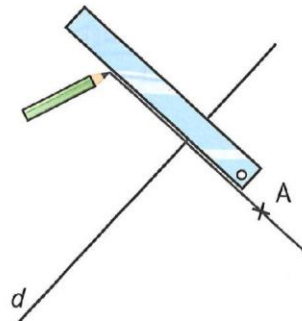

3.



The house

I remember

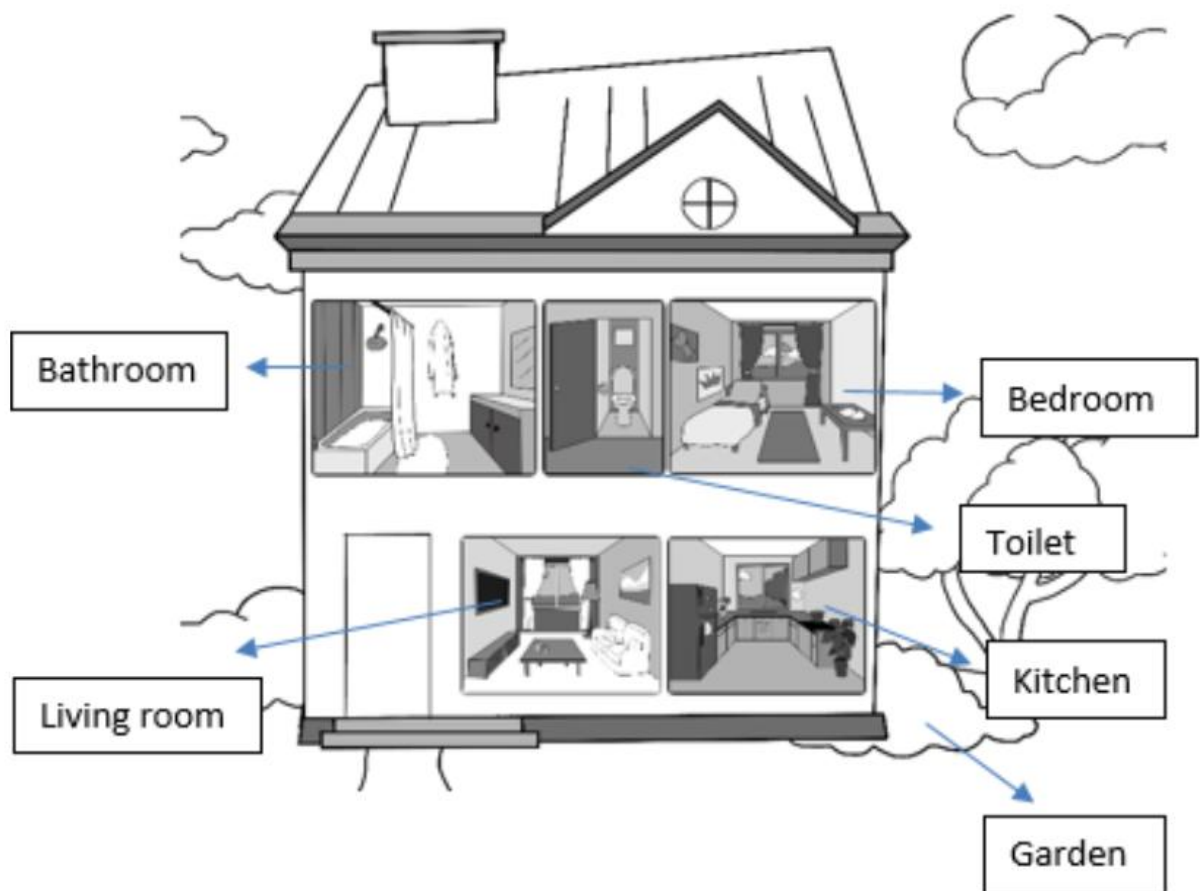

What is it ?

This is the Smith's house.

La Haute Savoie

Notre**département**..... est la Haute Savoie. (74)

La plus grande ville est..... **Annecy**.... C'est la**Préfecture**.....

On habite dans une région de montagne: ...**Les Alpes**..., avec plusieurs massifs importants:

Les Monts du Chablais., ...**les Aravis**..., **le massif du Mont-Blanc**. .

Le Mont Blanc est le point culminant (**4 807 m.**). C'est aussi le plus haut des Alpes.

Les villes principales sont: ...**Annecy, Thonon, Evian, Annemasse, Bonneville et Saint Julien en Genevois**.....

.....
Les principaux cours d'eau: **Le Rhône, l'Arve, la Dranse et le Giffre**.

Les départements voisins sont **l'Ain (01) et la Savoie (73)**.

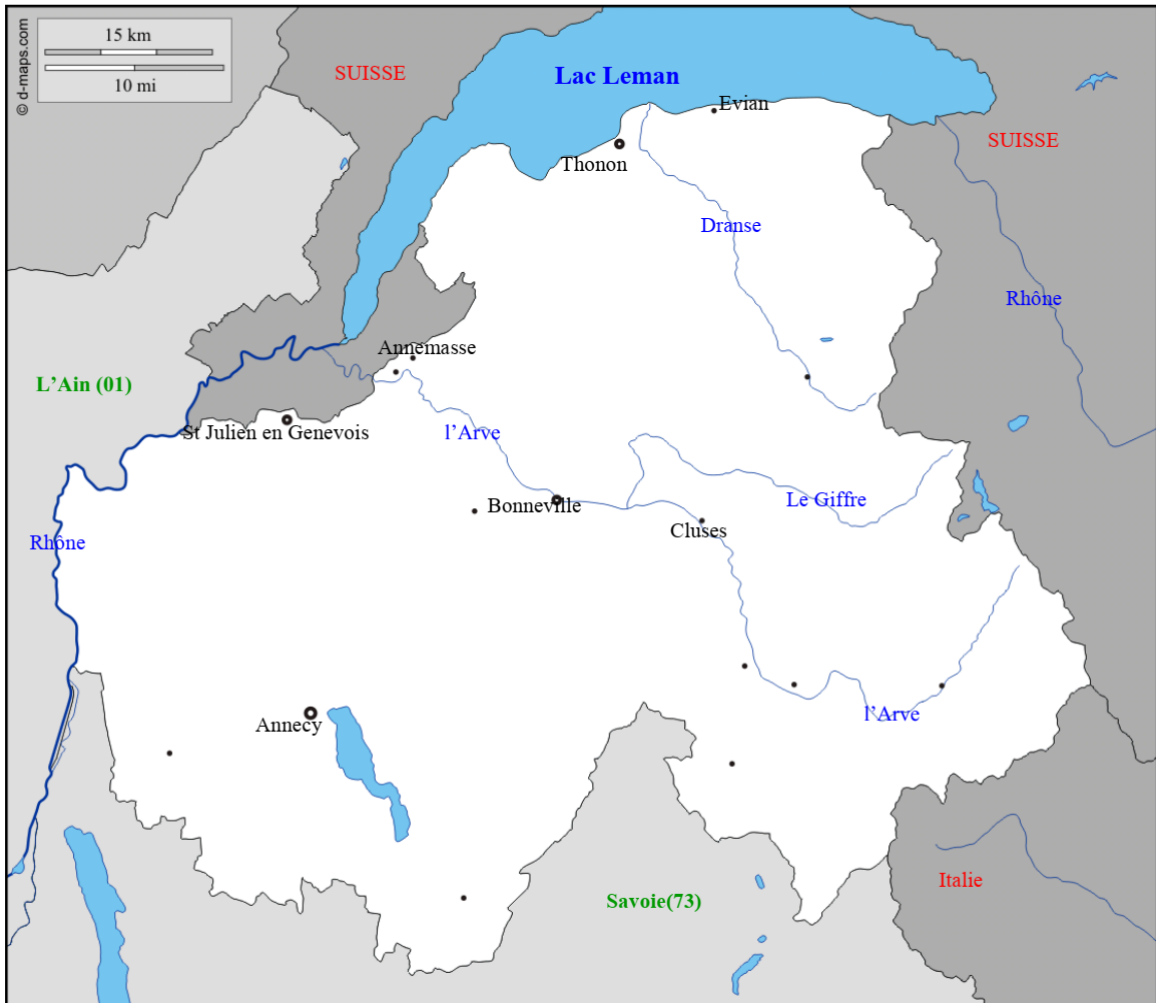

Terre-Lune

Terre Lune, Terre Lune
Ce soir j'ai mis mes ailes d'or
Dans le ciel comme un météore
Je pars

Terre Lune, Terre Lune
J'ai quitté ma vieille atmosphère
J'ai laissé les morts et les guerres
Au revoir

Dans le ciel piqué de planètes
Tout seul sur une lune vide
Je rirai du monde stupide
Et des hommes qui font les bêtes

Terre Lune, Terre Lune
Adieu ma ville, adieu mon cœur
Globe tout perclus de douleurs
Bonsoir.

Boris Vian

La lune

Ah ! Quel dommage !
La lune fond.
Il n'est plus rond
Son gai visage.

Quelle souris
En maraudage
La prend, la nuit,
Pour un fromage ?

Elle maigrit
Que c'est pitié :
Plus qu'un quartier
Qui s'amincit...

Mais sans souci
Presque au cercueil
La lune rit
Avec un œil.

Maurice Carême

A À

à *à l'école*
 ailleurs
 alors
 après
 avant
 avec

AN EN

en *en été / j'en veux*
 encore
 enfin
 ensemble
 entre

B

beaucoup
 bien

C QU

car
 quand
 que
 quelque chose
 quelquefois
 quelque part
 quelqu'un
 quelques-uns
 quelques-unes
 qui
 quoi
 comme
 comment
 contre

CH

chacun
 chacune
 chaque
 chez

D

d'abord
 d'accord
 dans
 déjà
 depuis
 derrière
 dès *dès demain*
 devant
 donc

E

et *toi et moi*

G GU

grâce à

I Y

y *il y a*
 ici
 il y a

IN AIN

ainsi

J

jamais
 j'en *j'en veux*
 jusqu'à
 jusqu'au
 j'y *j'y vais*

L

l' *l'avion*
 là *je vais par là*
 là-bas
 leur *je leur parle*
 leurs *leurs affaires*
 loin

M

mais *mais non !*
 malgré
 même
 mes *mes parents*
 mieux
 moins

N

nos *nos parents*

O AU

aussi
 aussitôt
 autant
 autour

ON

on *on a soif*
 on n' *on n'a pas soif*

OU OÙ

ou *toi ou moi*
 où *où vas-tu ?*

P

par *c'est par là !*
 parce que
 pendant
 personne
 peu *un peu d'eau*
 plein de
 plus
 plusieurs
 pourquoi
 pourtant
 près *près de toi*
 presque
 puisque

R

rien

S C Ç

ça *ça va*
 sa *sa sœur*
 sans *vas-y sans moi !*
 ce *ce livre*
 se *il se lave*
 ceci / cela
 s'en *il s'en va*
 certain-es
certaines jours
 ces *ces gens*
 ses *ses amis*
 cet *cet animal*
 cette *cette personne*
 sinon
 sous *sous la table*
 souvent
 surtout

T

tant *tant pis !*
 toujours
 tous *tous les jours*
 tout *tout le monde*
 toute *toute la famille*
 toutes
toutes mes amies
 très
 trop

V

vers *vers midi*
 voici
 voilà
 votre *votre maître*